

REF. 120.2

Lit d'hydromassage en acier inoxydable AISI 316L (Qualité marine). Fini polie.

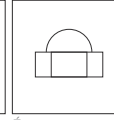

Ancre
Inclus



Écrous
Inclus
(4 unités)



Piquet de
Terre

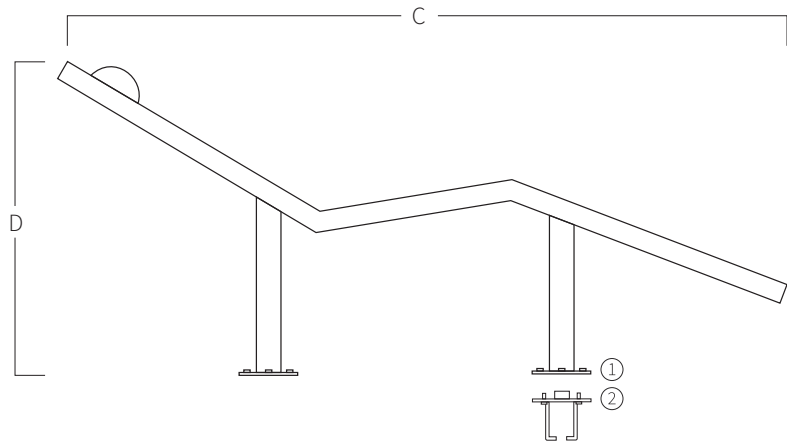
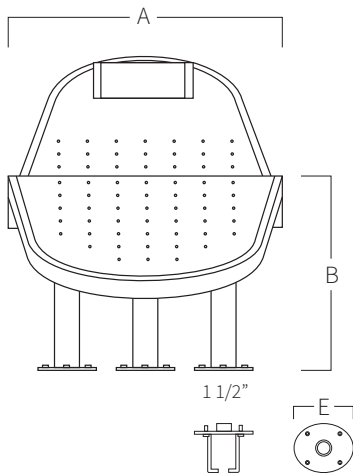

A	B	C	D	E
700	480	1850	845	Ø150

Mesure en mm

① Écrous pour fixer le lit à l'ancre

② Ancre à encastrer dans le sol.

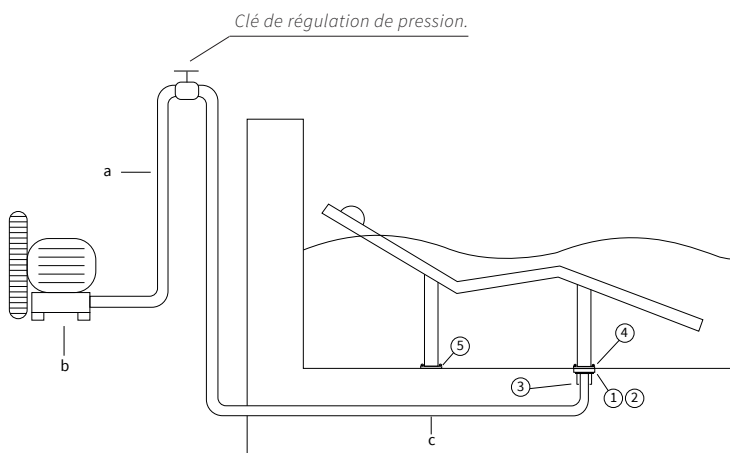

SYSTÈME DE MONTAGE

- 1) Connecter la prise d'air à l'ancre.
- 2) Fixer le piquet de terre.
- 3) Encastrer l'ancre pour que la platine reste au niveau du sol.
- 4) Fixer le lit à l'ancre avec les écrous (incluse).
- 5) Fixer les deux autres jambes au sol avec des goujons et des vis (non inclus).

a) Tube Ø75mm.

b) Pompe soufflante:

120.2: 1,1kw - 210m³/h (Ref. AQA-S1100-210).

c) Tube de connexion 1 1/2".

*Bouton pneumatique ou électrique pour définir dans le travail.